

China Direct Factory Supply Chain Rasper Machine para carbón pulverizado por cenizas

Descripción del Producto

Transportador de raspador es una máquina de transporte utilizada en la cara minera de carbón. Se utiliza principalmente para transportar a lo largo del canal en la cara minera de carbón y el área minera, y también se puede utilizar en la carretera de carbón y la cara de excavación de carreteras semi-coales. Se puede transportar hacia arriba o hacia abajo, y el transporte ascendente generalmente no excede los 35 grados. El transporte descendente generalmente no excede los 25 grados, y es aconsejable no exceder los 20 grados en la práctica.

Estructura del producto:

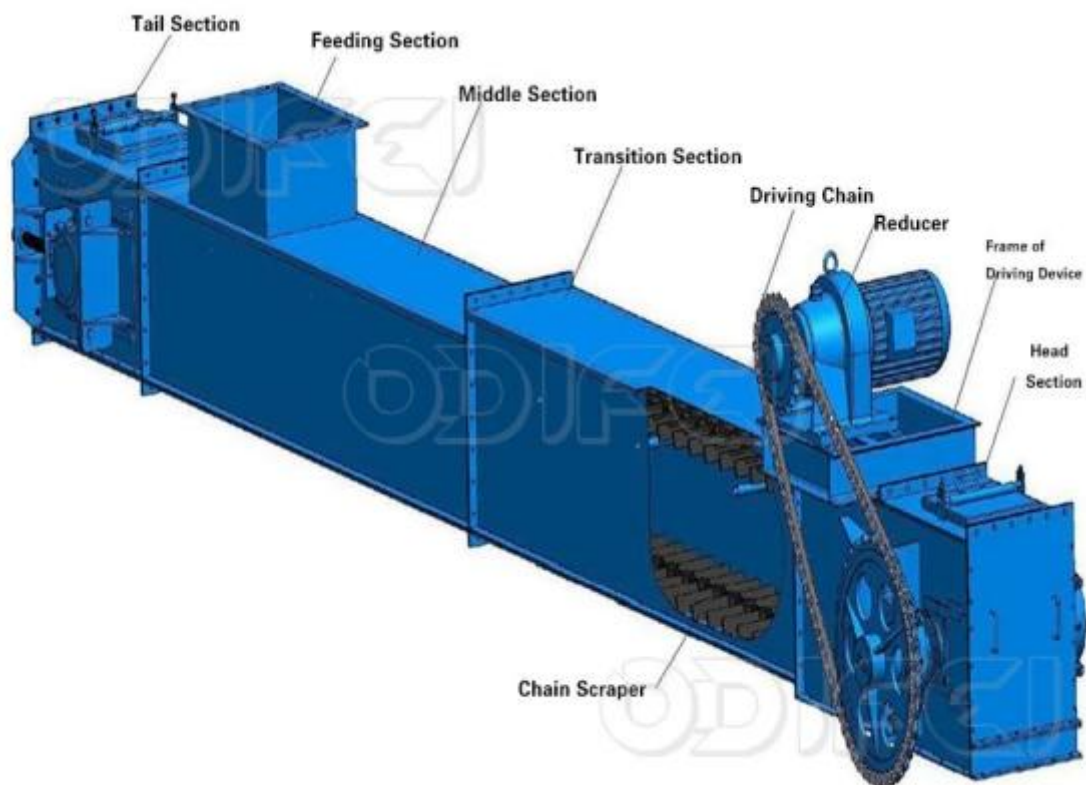

Se compone principalmente de una carcasa de sección cerrada (tanque de máquina), cadena de raspador, dispositivo de conducción y dispositivo de tensión y otros componentes.

La estructura de diseño del proceso común se muestra en la figura:

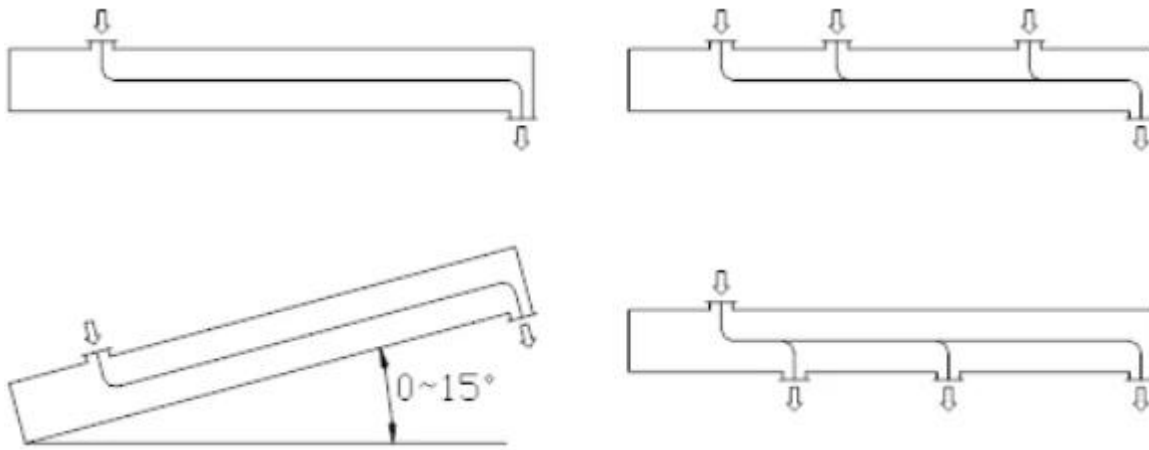

Características del equipo del transportador FU Scraper:

1. El equipo tiene una estructura simple, tamaño pequeño, buen rendimiento de sellado e instalación y mantenimiento convenientes;
2. La alimentación de múltiples puntos y la descarga de múltiples puntos son posibles, y la selección y el diseño del proceso son más flexibles;
3. Al transportar materiales voladores, tóxicos, de alta temperatura, inflamables y explosivos, puede mejorar las condiciones de trabajo y reducir la contaminación ambiental.

Tabla de parámetros del modelo FU SCRAPER CONVECYOR:

Model Name	FU200	FU270	FU350	FU410	FU500
Groove width(mm)	200	270	350	410	500
Delivery capacity(m ³ /h)	10-30	20-60	35-100	50-130	80-200
Chain speed(m/min)	10-30	10-30	12-30	12-25	12-30
Chain pitch(mm)	125	185	200	200	300
Conveying distance(m)	8-50	8-50	8-50	8-50	8-50
climbing angle	<15°				
Motor Power(kw)	2.2-7.5	3-15	4-22	4-30	5.5-45
Drive installation form	left and right,back mounted				
Transmission form	transmission				
Applicable granularity(mm)	<5	<7	<9	<11	<25
Material applicable humidity(%)	<5				
proper temperature(°C)	<150				

Aplicación del producto:

Los productos de la Serie de transporte de raspador se utilizan ampliamente en metalurgia, materiales de construcción, energía eléctrica, industria química, cemento, puerto, muelle, carbón, mina, granos y petróleo, alimentos, alimentos y otras industrias y departamentos.

THE APPLICATION FIELD IS VERY WIDE



FEED



METALLURGICAL



BUILDING



CHEMICAL



MINE



COAL

Servicio postventa de la empresa:

1. Solución de diseño de oferta libre
2. Guía técnica libre
3. Respuesta de prompt (en 24 horas)
4. Garabía 1 año, mantenimiento de por vida
5. Instalación y puesta en marcha del sitio