

1. 该设备由振动电机、减震器、蜂窝电机座、螺旋溜槽、进料口、出料口、固定槽钢支撑等组成。

2. 该设备适用于各种颗粒状物料的振动给料。

3. 筛网筛孔尺寸与筛网尺寸的关系。

4. 筛网筛孔尺寸与筛网尺寸的关系。



筛网筛孔尺寸与筛网尺寸的关系。

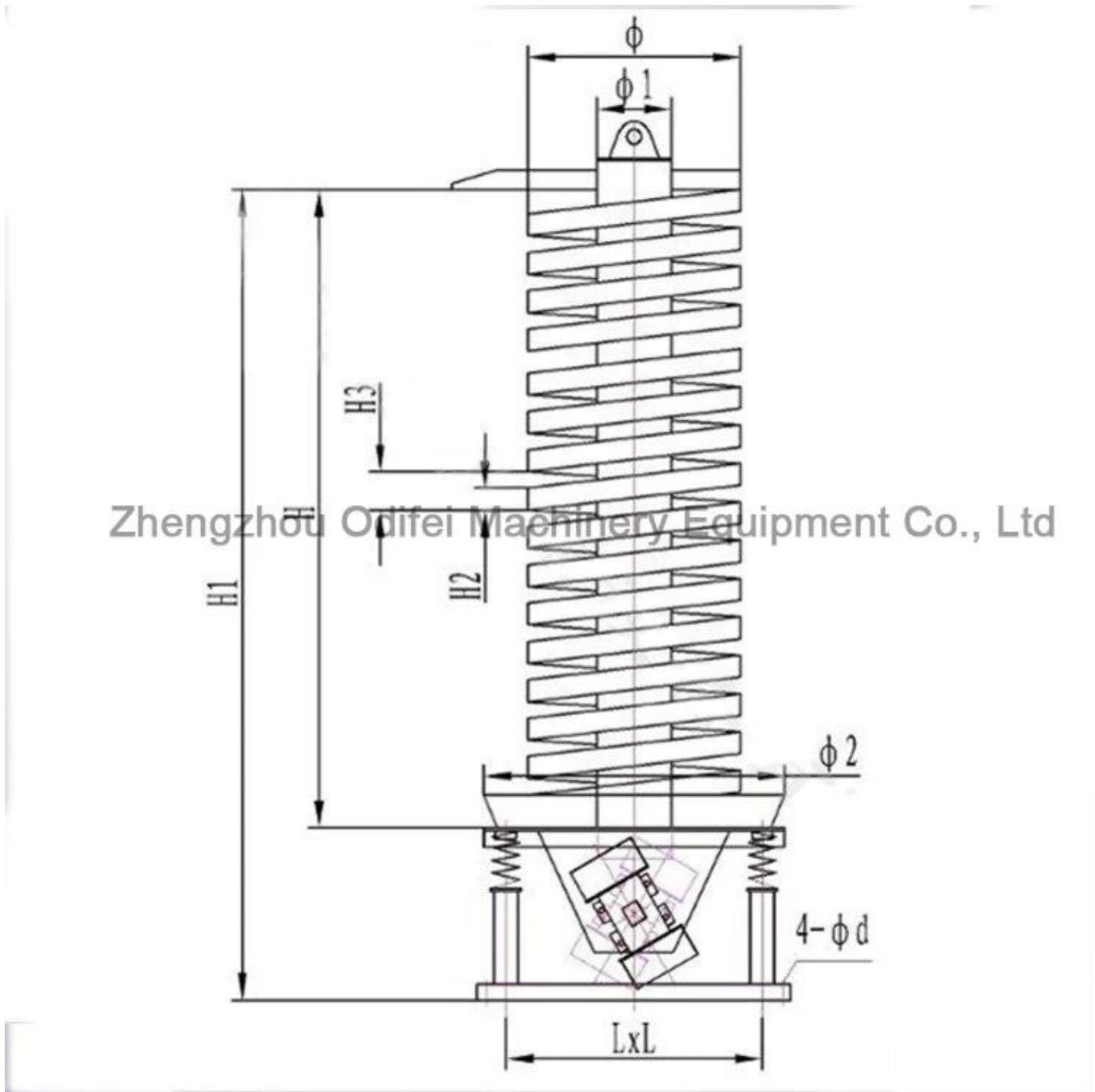



规格	处理能力 (t/h)	筛网规格 (目))	筛网规格 (目))	筛网规格 (目))	筛网规格 (目))	筛网规格 (目))	筛网规格 (目)) (KW)	筛网规格 (目)) (kg)
DZC300	~ 1.0	3-8	77	≤2.2	960	6 ~ 7	2x0.4	680
DZC500	~ 2.0	6-15	140	≤3.0		6 ~ 8	2x0.75	1010
DZC550	~ 3.0	10-25	152	≤3.5		6 ~ 8	2x1.5	1190
DZC600	~ 3.0	25-35	163	≤4.0		6 ~ 7	2x1.5	1321
DZC800	~ 4.0	19-40	224	≤4.5		6 ~ 8	2x2.2	1590
DZC850	~ 4.0	35-50	224	≤5.0		6 ~ 9	2x2.2	1750
DZC900	~ 3.5	42-60	185	≤6.0		6 ~ 9	2x3.0	2100



1. 筛网规格 (目)) : 筛网规格 (目)) .1

2. 筛网规格 (目)) : 筛网规格 (目)) PVC 筛网规格 (目)) .

3. 筛网规格 (目)) : 筛网规格 (目)) .

4. 筛网规格 (目)) : cosolvents 筛网规格 (目)) .

The advertisement features a vertical industrial machine with a blue base and a stainless steel body, equipped with a hopper and a discharge chute. To the left of the machine is a collage of various materials and products, each labeled with its application field in Chinese:

- 化工行业 (Chemical Industry)
- 塑料颗粒 (Plastic Granules)
- 膨化食品 (Extruded Food)
- 医药行业 (Pharmaceutical Industry)
- 宠物产品 (Pet Products)
- 冶金业 (Metallurgy)

Below the collage, the text reads: "Application field" and "Zhengzhou Odifei Machinery Equipment Co., Ltd." The entire advertisement is set against a blue background.



□ 360 degree feeding vertical elevator : 360 degree feeding vertical elevator

□ 360 degree feeding vertical elevator : 360 degree feeding vertical elevator

□ 360 degree feeding vertical elevator : 360 degree feeding vertical elevator

□ 360 degree feeding vertical elevator : 360 degree feeding vertical elevator

Types of DZC Spiral Vertical Vibration Hoists

Up-vibration vertical hoist

Air-cooled vertical elevator

Fully enclosed vertical hoist

Down-vibration vertical hoist

Water-cooled vertical elevator

Open vertical hoist

360 degree feeding vertical elevator

according to material , Customized on site requirements



360 degree feeding vertical elevator

360 degree feeding vertical elevator description text

360 degree feeding vertical elevator

360 degree feeding vertical elevator description text

360 degree feeding vertical elevator

360 degree feeding vertical elevator detailed description text



本公司之各項業務均由本公司之專業人員提供服務，如有任何問題，請洽本公司之客戶服務中心。本公司之客戶服務中心提供24小時服務，如有任何問題，請洽本公司之客戶服務中心。

本公司之各項業務均由本公司之專業人員提供服務，如有任何問題，請洽本公司之客戶服務中心。本公司之客戶服務中心提供24小時服務，如有任何問題，請洽本公司之客戶服務中心。

關於本公司之業務範圍：

本公司之業務範圍包括：提供各項業務之諮詢、協助客戶辦理各項業務、提供各項業務之培訓等。

關於本公司之服務時間：

本公司之服務時間為每日24小時，如有任何問題，請洽本公司之客戶服務中心。本公司之客戶服務中心提供24小時服務，如有任何問題，請洽本公司之客戶服務中心。

關於本公司之服務地點：

本公司之服務地點包括：本公司之各項業務均由本公司之專業人員提供服務，如有任何問題，請洽本公司之客戶服務中心。

關於本公司之服務對象：

本公司之服務對象包括：本公司之各項業務均由本公司之專業人員提供服務，如有任何問題，請洽本公司之客戶服務中心。

關於本公司之服務品質：

本公司之服務品質包括：本公司之各項業務均由本公司之專業人員提供服務，如有任何問題，請洽本公司之客戶服務中心。

關於本公司之服務承諾：

本公司之服務承諾包括：本公司之各項業務均由本公司之專業人員提供服務，如有任何問題，請洽本公司之客戶服務中心。



ZHENGZHOU ODIFEI MACHINERY EQUIPMENT CO.LTD

 Doris

 +86-13303710540

 Doris@odifei.com.cn

 Zhuxie Building, No.85 Jingsan Road, Zhengzhou City,
Henan Province, China